



**EVOMAQ®**  
EQUIPAMENTOS

# CATÁLOGO **P80/20**



**EVOLUCIÓN  
CONSTANTE**

# HÉLICE CONTINUA EVOMAQ<sup>®</sup>

## P80/20

### DIFERENCIALES

- TORQUE ELEVADO DE 10.000 Kgf.m
- BOMBA HIDRÁULICA LINDE CON CIRCUITO CERRADO
- POTENTE MOTOR MWM CON 330 cv
- DIÁMETRO HASTA 800 mm
- CABEZAL DE PERFORACIÓN CON MOTORES Y REDUCTORES HIDRÁULICOS
- ORUGAS MAYORES Y ROBUSTAS
- PRENSA HIDRÁULICA ÚNICA PARA TODOS LOS DIÁMETROS

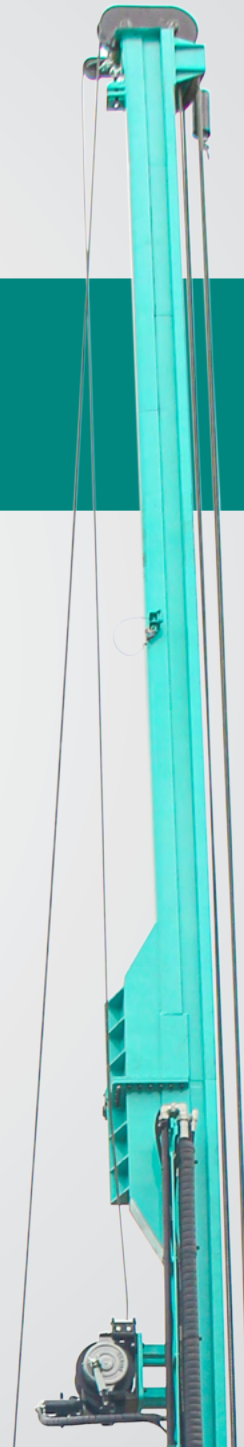

# COMPONENTES

- CABINA CON AIRE ACONDICIONADO
- PANEL DE CONTROL
- COMPUTADORA DE SEGUIMIENTO
- AJUSTES HIDRÁULICOS DE LA TORRE
- SOPORTE DE LA TORRE
- SOPORTES DE NIVELACIÓN
- ESTANTE DE LA HÉLICE
- BOMBA DE LAVAR





## TORQUE ELEVADO DE 10.000 KGF.M

¡En este modelo de equipamiento, desarrollamos una máquina grande con dimensiones de una pequeña! La EVOMAQ P80/20 cuenta con un torque elevado comparado a una máquina considerada de gran tamaño. Esta característica es un excelente diferencial, tanto acerca de producción diaria como en fuerza del equipamiento para romper capas de suelo más resistentes.



## BOMBA HIDRÁULICA LINDE CON CIRCUITO CERRADO

La EVOMAQ P80/20 cuenta con el mismo sistema hidráulico utilizado en las máquinas de gran tamaño de mayor eficiencia del escenario mundial. Eso es posible debido de una bomba hidráulica de pistón marca LINDE con circuito cerrado que es utilizada exclusivamente para alimentación del comando de perforación. Consulte nuestro equipo y entienda mejor al respecto.



## POTENTE MOTOR MWM CON 330 CV

Un sistema hidráulico de alto rendimiento como este necesita estar en concordancia con una elevada potencia diesel instalada y es por eso que la P80/20 viene equipada con el motor MWM 6 cilindros turbo diesel intercooler que cuenta con 330 cv proporcionando fuerza, desempeño y tranquilidad para que este no trabaje en su límite.

# DIFERENCIALES

WWW.EVOMAQ.COM.BR



## DIÁMETRO HASTA 800 MM

Como ya mencionado arriba, la EVOMAQ P80/20 es una máquina grande disfrazada en una pequeña y comprueba esto no apenas acerca de su torque elevado, como también en la capacidad de perforaciones hasta 800 mm de diámetro, entregando más autonomía para la ejecución de sus proyectos, todo eso dentro de un peso total de 21 toneladas.

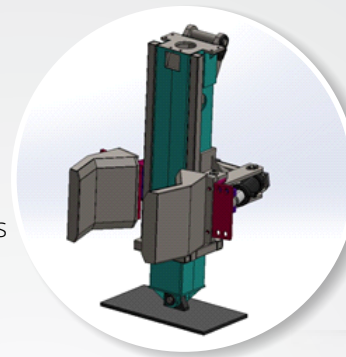

## PRENSA HIDRÁULICA ÚNICA PARA TODOS LOS DIÁMETROS

Para mantener el alineamiento de la hélice en el momento de la perforación, la perforadora de EVOMAQ® cuenta con un sistema de prensa hidráulica única para todos los diámetros, facilitando y garantizando mayor seguridad para los ayudantes.

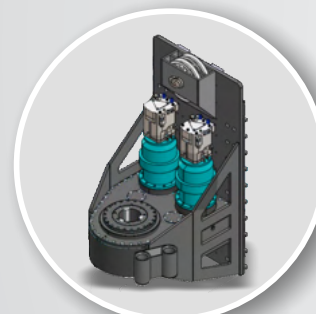

## CABEZAL DE PERFORACIÓN CON MOTORES Y REDUCTORES HIDRÁULICOS

Proyectado para trabajar con dos motores hidráulicos y con la novedad de contar también con dos reductores, este cabeza alcanza el torque máximo de 10.000 kgf.m y todavía sigue manteniéndose compacto, ofreciendo a sus clientes un desgaste menor de los componentes y un aumento significativo en la producción.



## ORUGAS MAYORES Y ROBUSTAS

Por tratarse de un equipamiento con capacidad hasta 800 mm de diámetro redoblamos nuestra atención acerca de la estabilidad del equipamiento en obra, por lo tanto, este equipamiento cuenta con orugas que pasaran de 500 mm para 600 mm de ancho y de 3.500 mm para 4.450 mm en su longitud, sus reductores y ruedas-guía también fueron aumentados generando aún más estabilidad y fuerza de locomoción dentro de los más diferentes tipos de terreno.

# COMPONENTES

WWW.EVOMAQ.COM.BR



## CABINA CON AIRE ACONDICIONADO

Demostrando estar siempre atentos a las sugerencias de nuestros clientes, desarrollamos nuestra propia cabina, especialmente proyectada para Hélice Continua, proporcionando a nuestros equipamientos, más comodidad, seguridad y armonía para el proyecto final, lo que deja las perforadoras más bonitas y agrega aún más valor.



## PANEL DE CONTROL

Con un panel de instrumentos de fácil operación, intuitivo y estratégicamente localizado, el operador tiene total dominio del equipamiento.

## COMPUTADORA DE SEGUIMIENTO



La Hélice Continua EVOMAQ® cuenta con una computadora de seguimiento de alta tecnología que genera datos precisos y en tiempo real de la perforación y del hormigonado, por medio de gráficos detallados proporcionando confiabilidad para el cliente.

## AJUSTES HIDRÁULICOS DE LA TORRE

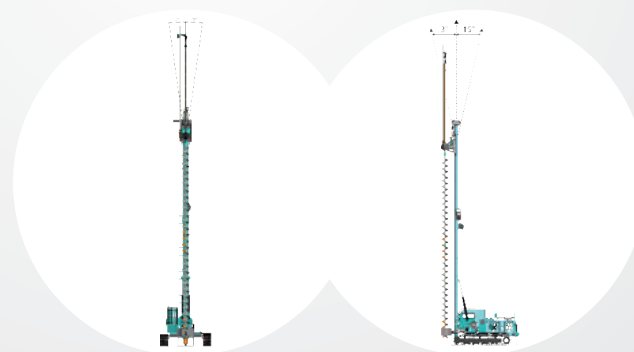

INCLINACIÓN LATERAL

ELEVACIÓN DE LA TORRE

Además de mayor agilidad, los ajustes hidráulicos de la torre son fundamentales para el desplazamiento seguro de la máquina en la obra. Cuando está en movimiento, la torre puede ser inclinada para los lados y para detrás, manteniendo su centro de gravedad y proporcionando aún más seguridad para la operación.



## SOPORTE DE LA TORRE

Para dar mayor estabilidad y seguridad en el momento de la ejecución del pilote, el soporte de la torre posee grandes dimensiones, lo que garantiza mayor estabilidad de la máquina y precisión en el momento de sacar la hélice.



## SOPORTES DE NIVELACIÓN

Equipada con soportes hidráulicos, la Hélice Continua EVOMAQ® mantiene el equipamiento nivelado y la hélice en el puntal, posibilitando mayor calidad y seguridad en la ejecución de las perforaciones.



## SOPORTE DE LA HÉLICE

Un sistema robusto y reforzado de estante con trinquete y cierres con cabos de acero garantizan mayor seguridad en el transporte, en el montaje y en la manipulación.



## BOMBA DE LAVAR CON ALTA PRESIÓN

Mantener el equipamiento siempre limpio es el primer paso para un buen funcionamiento y durabilidad, por eso, la Hélice Continua EVOMAQ viene con una bomba de agua de alta presión, facilitando la limpieza del equipamiento y su conservación.

# ESPECIFICACIONES TÉCNICAS

Diámetro mínimo de perforación	300 mm
Diámetro máximo de perforación	800 mm
Profundidad máxima de perforación	20m (14 + 6)
Rotación primera marcha	09 RPM
Rotación segunda marcha	14 RPM
Rotación tercera marcha	20 RPM
Rotación cuarta marcha	29 RPM
Par de perforación	13.000 kgf.m
Fuerza de extracción	45.000 kfg
Ancho total del equipamiento (traslado)	2530mm
Ancho total del equipamiento (operacional)	3722mm
Ancho total de la zapata de la oruga	600mm
Longitud de la oruga	4450mm
Velocidad máxima de traslado	2km/h
Peso total del equipamiento (transporte)	21 Ton
Potencia del motor	330cv
Altura (Trabajo)	23047mm
Altura (Traslado)	2750mm
Longitud (Trabajo)	5811mm
Longitud (Traslado)	9500mm

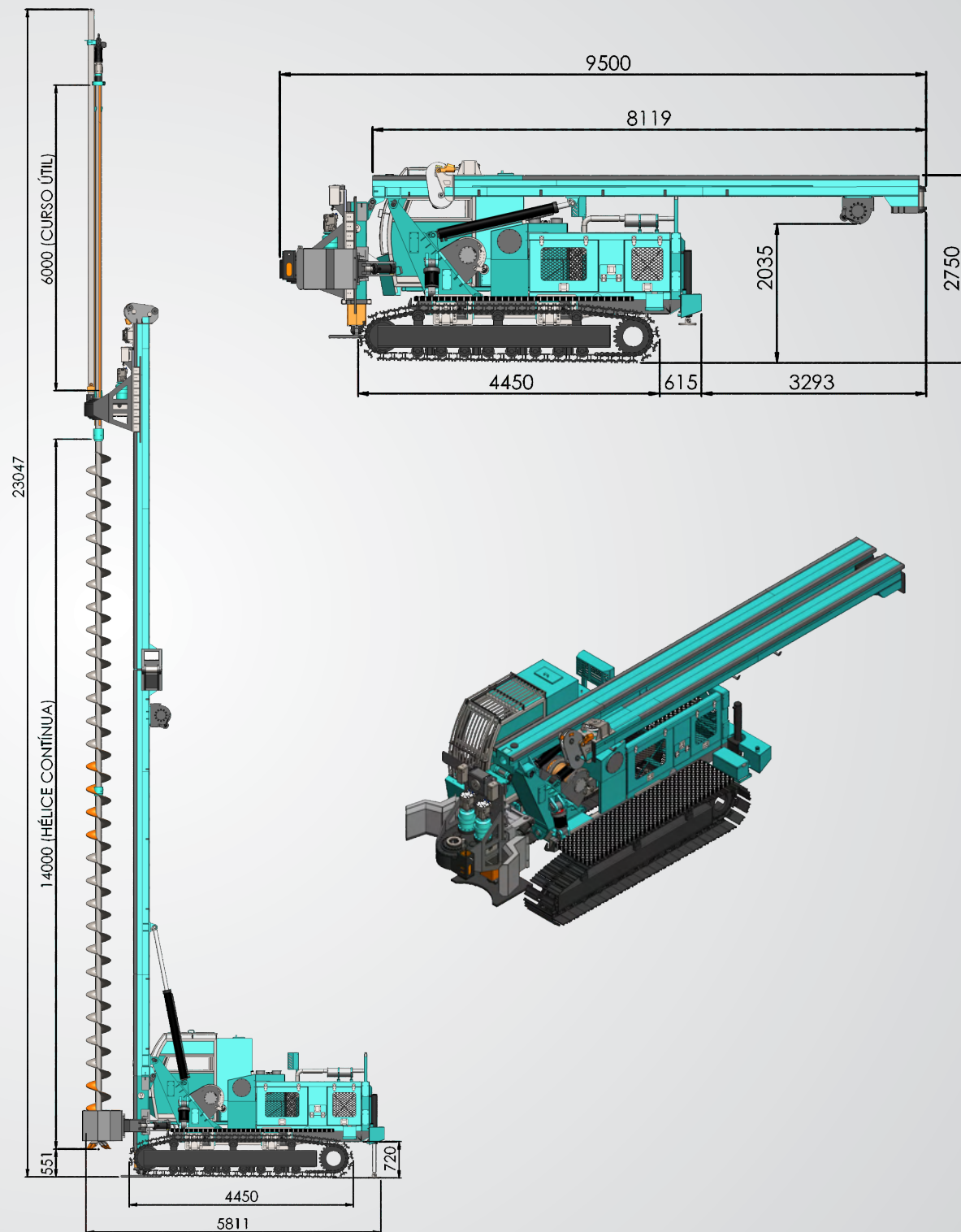



**EVOMAQ<sup>®</sup>**  
EQUIPAMENTOS

MOGI MIRIM/SP  
TEL.: (+55) 19 3806.1478 | 19 97158.9961  
E-MAIL: VENDAS@EVOMAQ.COM.BR

WWW.EVOMAQ.COM.BR



## CONOZCA TAMBIÉN NUESTRO SEGMENTO DE BOMBAS DE HORMIGÓN



AUTO BOMBA  
DE HORMIGÓN  
EVOMAQ<sup>®</sup>



BETON BOMBA  
DE HORMIGÓN  
EVOMAQ<sup>®</sup>



BOMBA  
DE HORMIGÓN  
SOBRE ORUGAS  
EVOMAQ<sup>®</sup>



BOMBA DE HORMIGÓN  
ESTACIONARIA  
EVOMAQ<sup>®</sup>