



**EVOMAQ**<sup>®</sup>  
EQUIPAMENTOS

# CATÁLOGO E70/22

HÉLICE CONTINUA SOBRE  
CHASIS DE EXCAVADORA



**EVOLUCIÓN  
CONSTANTE**

# HÉLICE CONTINUA EVOMAQ®

## **E70/22**

### **DIFERENCIALES**

- PANTÓGRAFO
- TORQUE ELEVADO DE 13.000 Kgf.m
- CABINA CON MÁS COMODIDAD Y TECNOLOGÍA
- CABEZAL DE PERFORACIÓN FUERTE Y COMPACTO CON MOTORES Y REDUCTORES HIDRÁULICOS
- DIÁMETRO HASTA 700 mm
- GIRO 360°
- PRENSA HIDRÁULICA ÚNICA PARA TODOS LOS DIÁMETROS



# COMPONENTES

- PANEL DE CONTROL
- COMPUTADORA DE SEGUIMIENTO
- AJUSTES HIDRÁULICOS DE LA TORRE
- ORUGAS
- SOPORTE DE LA TORRE





## PANTÓGRAFO

Este sistema permite que la máquina desarmada alcance las medidas necesarias para el traslado. Optimiza el tiempo adentro del sitio de obras, además de proporcionar más movilidad y seguridad, posibilitando ejecutar pilotes que están posicionados próximas al límite del talud, reduciendo considerablemente el riesgo de un deslizamiento de tierra. Otra gran ventaja de este dispositivo es la facilidad de conseguir ejecutar el mayor número de pilotes sin la necesidad de mover la oruga del equipamiento.



## CABINA CON MÁS COMODIDAD Y TECNOLOGÍA

Disfrute de toda la comodidad y tecnología que el chasis de excavadora puede ofrecerte, en esta modalidad, el interior gana un poco más de espacio. ¡Véalo!

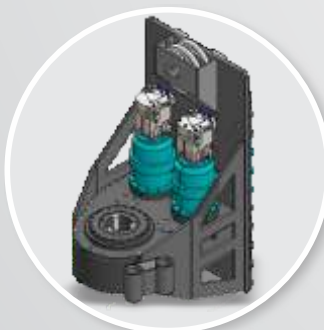

## CABEZAL DE ALTO TORQUE

El cabezal de perforación de la EVOMAQ E70/22 fue diseñado con dos motores hidráulicos y dos reductores, entregando un torque máximo de 13.000 kgf·m en un conjunto compacto. Esta configuración reduce el desgaste de los componentes, mejora la eficiencia mecánica y aumenta la producción diaria. Aun con un tamaño compacto, la E70/22 ofrece un torque comparable al de máquinas de gran porte, proporcionando la fuerza necesaria para perforar capas de suelo más resistentes, con mayor productividad y menor costo de mantenimiento.



## DIÂMETRO HASTA 700 MM

Como ya mencionado arriba, la EVOMAQ E70/22 es una máquina grande disfrazada en una pequeña y comprueba esto no apenas acerca de su torque elevado, como también en la capacidad de perforaciones hasta 700 mm de diámetro, entregando más autonomía para la ejecución de sus proyectos.



## GIRO 360°

Evomaq adoptó técnicas y funcionalidades para proporcionar un GIRO 360° alrededor del equipamiento de modo a maximizar el uso, productividad y seguridad.

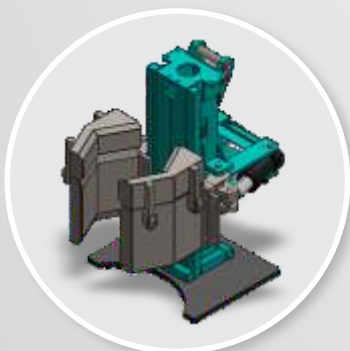

## PRENSA HIDRÁULICA ÚNICA PARA TODOS LOS DIÂMETROS

Para mantener el alineamiento de la hélice en el momento de la perforación, la Hélice Continua EVOMAQ cuenta con un sistema de prensa hidráulica, facilitando y garantizando mayor seguridad para los ayudantes involucrados en la operación.

# COMPONENTES

WWW.EVOMAQ.COM.BR



## PANEL DE CONTROL

Con un panel de instrumentos de fácil operación, intuitivo y estratégicamente localizado, el operador tiene total dominio del equipamiento.



## COMPUTADORA DE SEGUIMIENTO

La Hélice Continua EVOMAQ® cuenta con una computadora de seguimiento de alta tecnología que genera datos precisos y en tiempo real de la perforación y del hormigonado, por medio de gráficos detallados proporcionando confiabilidad para el cliente.

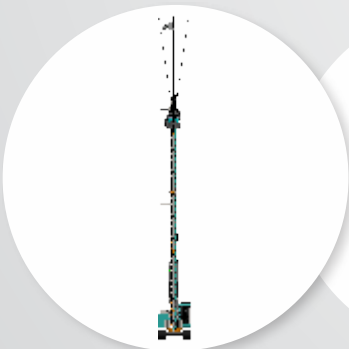

INCLINACIÓN LATERAL

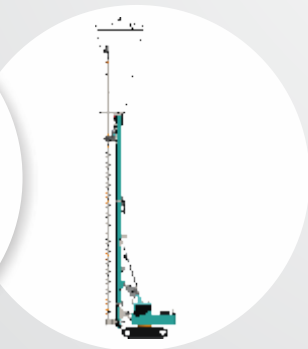

ELEVACIÓN DE LA TORRE

## AJUSTES HIDRÁULICOS DE LA TORRE

Además de mayor agilidad, los ajustes hidráulicos de la torre son fundamentales para el desplazamiento seguro de la máquina en la obra. Cuando está en movimiento, la torre puede ser inclinada para los lados y para detrás, manteniendo su centro de gravedad y proporcionando aún más seguridad para la operación.

## ORUGAS



EVOMAQ mediante proyecto bien calculado, define el modelo correcto del chasis/orugas que irá adaptarse mejor a los diferentes tipos de terrenos, facilitando su maniobra.

## SOPORTE DE LA TORRE



Para dar mayor estabilidad y seguridad en el momento de la ejecución del pilote, el soporte de la torre posee grandes dimensiones, lo que garantiza mayor estabilidad de la máquina y precisión en el momento de sacar la hélice.

# ESPECIFICACIONES TÉCNICAS

Diámetro mínimo de perforación	300 mm
Diámetro máximo de perforación	700 mm
Profundidad máxima de perforación	22m (16 + 6)
Rotación primera marcha	14 RPM
Rotación segunda marcha	22 RPM
Rotación tercera marcha	27 RPM
Rotación cuarta marcha	32 RPM
Par de perforación	13.000 kgf.m
Fuerza de extracción	64.000 kfg
Ancho total del equipamiento (traslado)	2798mm*
Ancho total del equipamiento (operacional)	2798mm*
Ancho total de la zapata de la oruga	700mm
Longitud de la oruga	4000mm*
Peso total del equipamiento (traslado)	27 Ton*
Potencia del motor	140cv*
Altura (Trabajo)	26026mm*
Altura (Traslado)	2984mm*
Longitud (Trabajo)	6340mm*
Longitud (Traslado)	10926mm*

Excavadora para adaptación

**KOMATSU**

\*Especificaciones técnicas, dimensiones y peso del equipamiento, conforme modelo optado.

\*Para otros fabricantes de chasis será necesario el desarrollo de proyecto.

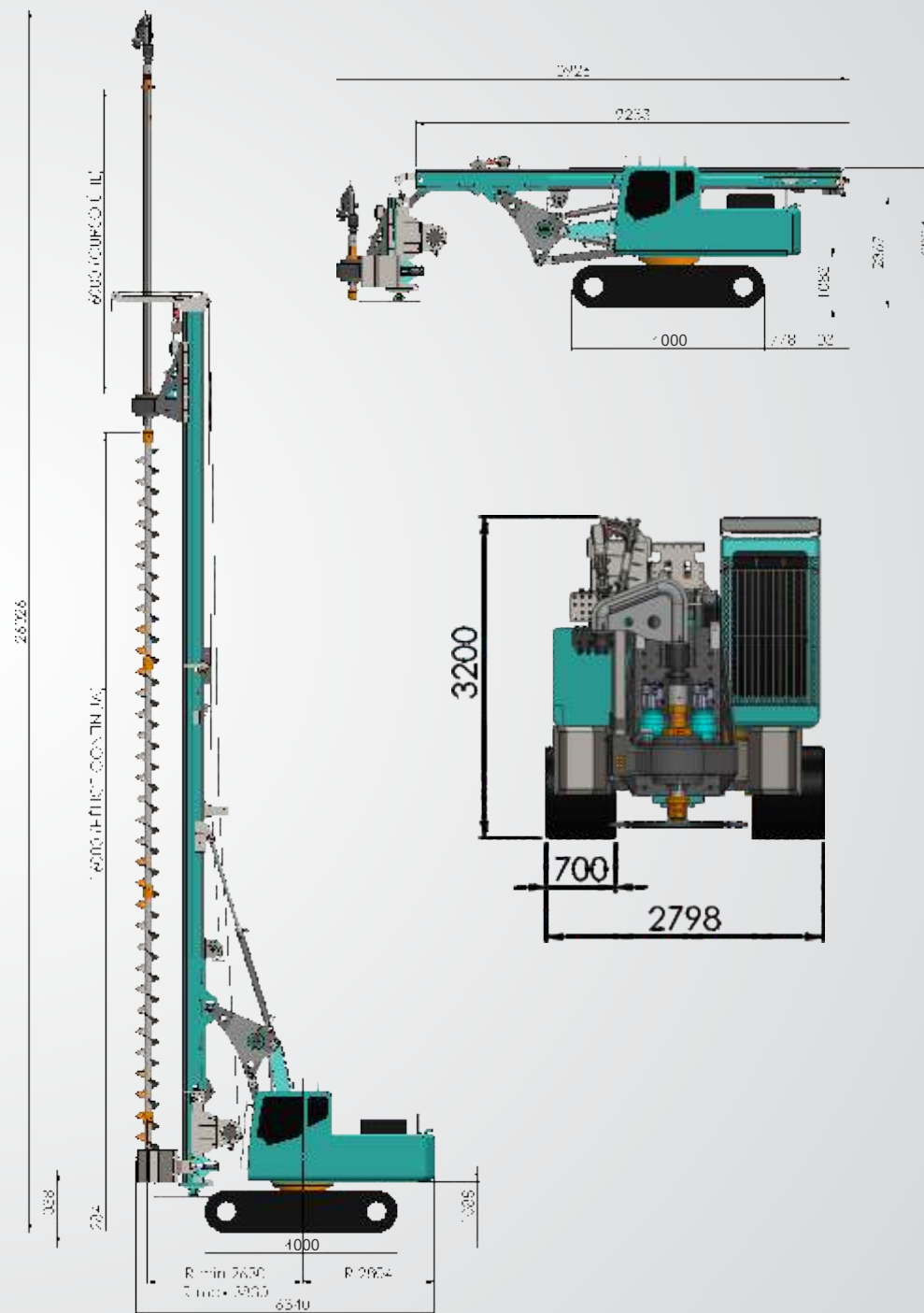



**EVOMAQ<sup>®</sup>**  
EQUIPAMENTOS

MOGI MIRIM/SP  
TEL.: (+55) 19 3806.1478 | 19 97158.9961  
E-MAIL: VENDAS@EVOMAQ.COM.BR

WWW.EVOMAQ.COM.BR



## CONOZCA TAMBIÉN NUESTRO SEGMENTO DE BOMBAS DE HORMIGÓN



AUTO BOMBA  
DE HORMIGÓN  
EVOMAQ<sup>®</sup>



BT BOMBA  
DE HORMIGÓN  
EVOMAQ<sup>®</sup>



BOMBA  
DE HORMIGÓN  
SOBRE ORUGAS  
EVOMAQ<sup>®</sup>



BOMBA DE HORMIGÓN  
ESTACIONARIA  
EVOMAQ<sup>®</sup>